



Durable

Versátil

Inteligente

Innovador

Orientado a la producción



LEAD TECH

Modelo LT 800

Impresora de pequeño carácter

Específicamente fabricado para cumplir y superar las condiciones de trabajo más exigentes de la industria. Diseñado para satisfacer las demandas de calidad y trazabilidad brindando una impresión confiable. Proporciona una interfaz extremadamente fácil de usar, se caracteriza por mejorar la eficiencia de producción, ofreciendo un ahorro de costos.

El LT 800 es adecuado para todo tipo de producción y medio ambiente de las industrias.

Fácil de usar

Fácil de operar, sin la necesidad de manuales. Puertos más compactos, adecuados para la integración. Viscosidad con función autoajustable, que asegura estabilidad en la operación.

* Pantalla táctil | Nueva interfaz de usuario | Nuevo editor | Nuevo sistema de alertas.

Diseño único

Índice de protección Ip65
operación silenciosa, sin ruidos.
Detección de nivel de consumibles automático, más inteligente.

Soluciones de codificado

Diseño integrado del núcleo de tinta, vida útil de hasta 6000 horas.
Limpieza de boquilla automática, garantiza un rápido inicio
Ideal para ambientes industriales

Sistema de tinta inteligente

Uso eficiente de la tinta, más rentable
Diseño inteligente del cartucho, inserte y olvídense de errores.
Sellado perfecto para evitar contaminación.
Eco consumibles de bajo costo
Plug & play, fácil de usar, fácil de colocar.
Calidad de impresión superior, para diversas aplicaciones.

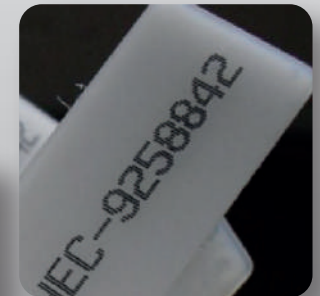
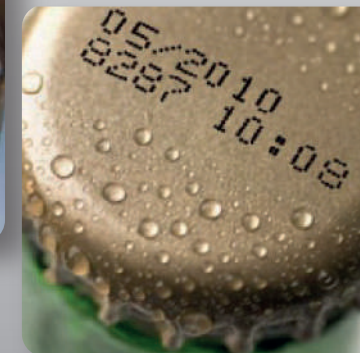

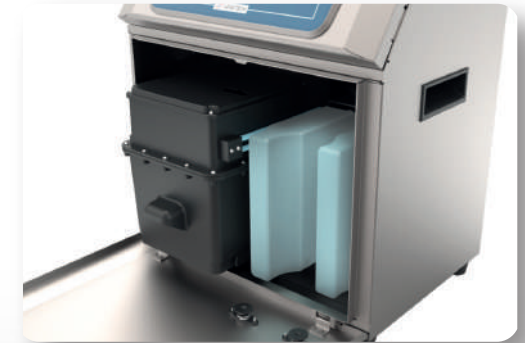
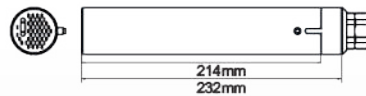
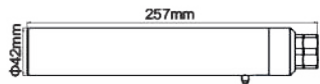
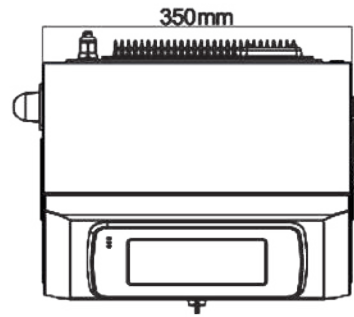
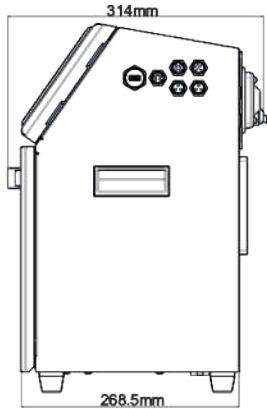

Consumibles

Tintas de alto rendimiento, diseñadas para las aplicaciones actuales. Sin desperdicio de consumibles, inserte y cierre, convenientemente rápido y sin derrames. Tinta de secado rápido, alta adherencia etc. La vida útil de los consumibles, así como del Hardware evitan un deterioro prematuro del equipo.

Nueva boquilla innovadora

Nueva boquilla innovadora Integrada por moldeado inyectado, evita el riesgo de fugas de tinta. Diseño más compacto que simplifica el reemplazo de piezas.

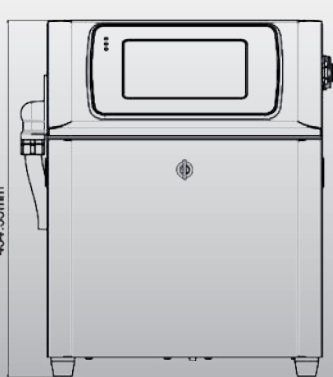

Especificaciones

Matriz de Impresión

1-3 Líneas (7x5 Matriz)
1-4 Líneas (5x5 Matriz)

Velocidad máxima

450m/min @5x5

Matriz fuente

5x7, 7x5, 9x7, 12x9
16x11, 19x14, 24x11

Altura de Carácter

1-15mm
Depende de a fuente

Distancia de Impresión

2mm-30mm
Ideal: 10mm

Caracteres de Impresora

English, Arabic numbers,
Código de Barras,
Contador, Fecha
Automática, Logo, Data
Matriz, Código QR

I/O Conexión

Ethernet, USB, RS485

Memoria

1000 mensajes

Protección Industrial

IP65

Boquilla

60 micrones

Longitud de cabezal

3 metros super flexible

Dirección de Impresión

Cabezal Omnidireccional
360°

Consumibles

Tinta: 500ml
Make-up: 750ml

Temperatura/ Rango de Humedad

0-45°C
0-95% humedad relativa
Sin condensación

Alimentación

AC100-240V 50/60Hz 60VA

Peso

17 Kg

Dimensiones

397X314X454mm

Contáctanos

Ofic. (55) 7045-8660, 61 y 62

info@marksystem.com.mx



WhatsApp Empresarial
(55) 8398 • 1956

www.marksystem.com.mx